



Коммерческие
автомобили

Multivan





Только идея, воплощённая в Multivan, может быть больше самого автомобиля.

Multivan – значит не просто много пространства:
он позволяет почувствовать настоящую свободу.
Ведь в этом автомобиле воплотился накопленный нами опыт
по проектированию больших лимузинов, универсальность
которых не имеет равных.



04 – 09 Уникальная концепция Multivan



10 – 17 Шасси

- 12 – 13 Линейка двигателей
- 14 – 15 Система полного привода 4MOTION
- 16 – 17 Безопасность



20 – 25 Multivan Comfortline: Вполне подходит тем, кому нужно много комфорта и пространства.



26 – 29 Multivan длиннобазный: Дополнительное свободное пространство приятно удивит тех, кто любит путешествовать в компании.



30 – 35 Multivan Highline: Элегантность премиум класса в сочетании с многофункциональностью.



36 – 51 Оснащение и характеристики

- 36 – 47 Стандартное оборудование и опции
- 48 Технические данные
- 49 Услуги, гарантия.
- 50 – 51 Цвет и обивка сидений

В Multivan любой день станет лучшим.

Каждый новый день отличается от предыдущих. Именно поэтому Multivan не похож на другие автомобили. Благодаря уникальной концепции трансформируемого салона Вы можете осуществить любой замысел. Multivan удивляет не только своей способностью изменяться, но и хорошей динамикой для такой большой машины. Вы поймёте: Multivan отлично подходит для жизни, наполненной событиями.

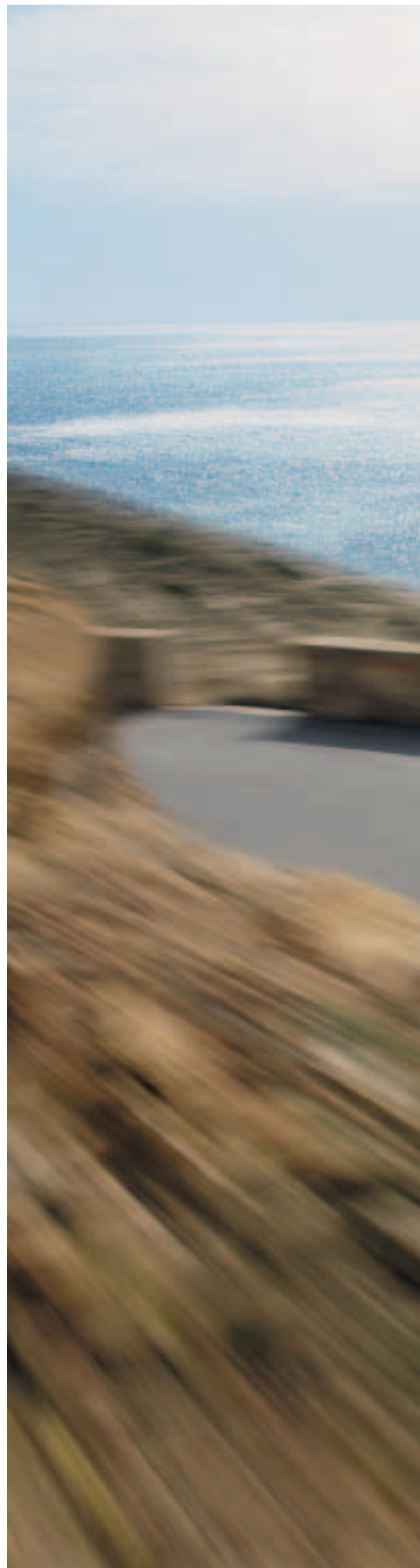







Для маленьких, больших и необыкновенных событий в жизни.

Самые прекрасные мгновения люди охотнее переживают вместе. Для этого у Вас и Ваших спутников есть в распоряжении до семи удобных сидений, а также достаточно места для вещей, которые могут понадобиться. Багажник в машине очень большой, кроме того в ней есть много практичных багажных отсеков.

Вы можете наслаждаться удовольствием от поездки, а на остановке – напитками из холодильника (опция).

Свобода с Multivan означает, что ни от чего не придётся отказываться.

Именно в таком пространстве умещается Ваша любовь к свободе.

Просто следуйте своим желаниям, а Multivan будет им подчиняться: он легко приспособится ко всем Вашим требованиям. С помощью системы направляющих в полу можно свободно менять положение всех сидений в салоне, в том числе и трёхместного заднего дивана. Но свобода в организации пространства внутри Multivan этим не ограничивается: трёхместный задний диван можно полностью разложить в лежачее место, а с дополнительно поставляемым пакетом «Good Night» и полкой «MultiFlexBoard» Ваш Multivan превращается в спальню на колесах, благодаря чему Вы сможете просто приехать в понравившееся место и оставаться там, сколько захочется.

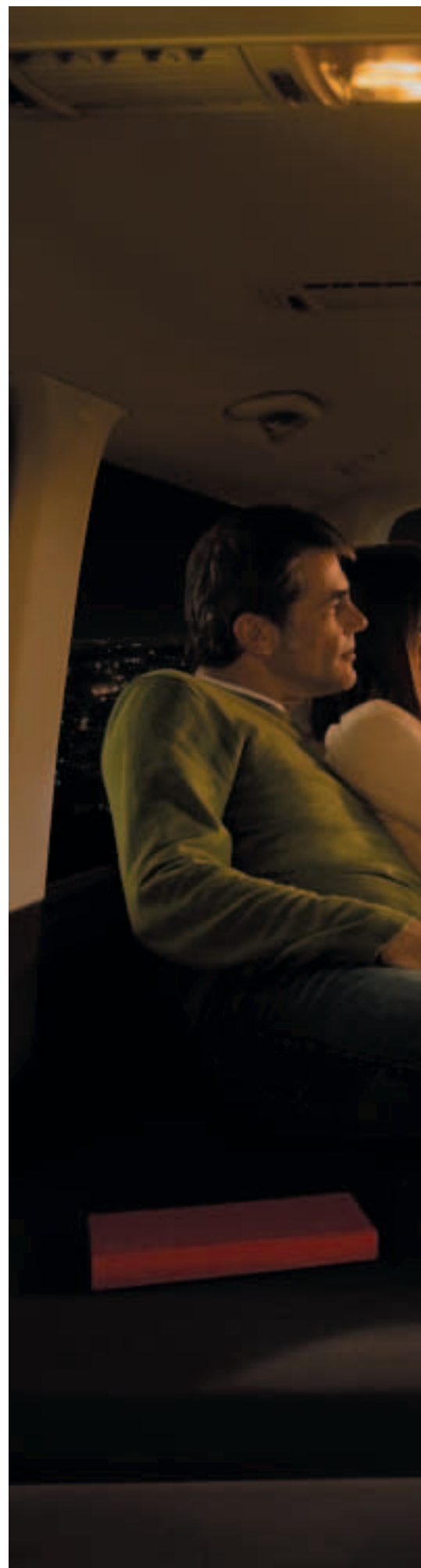



**Километр за километром.
Оставляя будни за спиной.**







01



02



03



04

01 Шильдик TDI®.

02 Шильдик V6®.

03 4-цилиндровый двигатель 1,9 л TDI®.

04 5-цилиндровый двигатель 2,5 л R5 TDI®.

Мощь и экономичность: с этой точки зрения двигатели Multivan особенно хороши.

Сядьте внутрь и испытайте удовольствие от ускорения, только не оставляйте при этом рассудок «на обочине»! Ведь двигатели Multivan убеждают не только своей мощностью. Одна из их сильных сторон - низкий расход топлива: более эффективное сгорание позволяет расходовать меньше топлива, что, в свою очередь, позволяет уменьшить выброс вредных веществ. Таким образом, Вы заботитесь не только о своих расходах, но и об окружающей среде.

На Multivan могут устанавливаться три турбодизельных двигателя TDI, отличающиеся большим тяговым усилием: 1,9 л мощностью 77 кВт (104 л.с.) с 5-ступенчатой ручной коробкой передач; 5-цилиндровый 2,5 л R5 мощностью 96 кВт (131 л.с.) с 6-ступенчатой ручной коробкой передач или 6-ступенчатой автоматической коробкой передач; а также — 2,5 л R5 мощностью 128 кВт (174 л.с.) с 6-ступенчатой ручной или автоматической коробкой передач. * Можно также выбрать один из двух предлагаемых бензиновых двигателей: 2,0 л мощностью 85 кВт (116 л.с.) с 5-ступенчатой ручной коробкой передач или же мощный двигатель V6 3,2 л 173 кВт (235 л.с.) с 6-ступенчатой автоматической коробкой передач.

Прекрасно читаемая панель приборов позволяет без усилия контролировать автомобиль. Измерению не поддаётся лишь удовольствие от езды – о нём свидетельствуют только «мурашки по коже».

* Подробнее на стр. 49 данной брошюры.







4MOTION®

**Вопрос лишь только в том,
куда Вам нужно, а не в том,
куда Вы можете добраться.**

Какая бы ни была дорога, полный привод 4MOTION обеспечит максимальный контакт с дорожным полотном в любой ситуации и на любом дорожном покрытии. Multivan 4MOTION отличается особенно надёжной устойчивостью в движении: благодаря механической блокировке дифференциала и межосевой муфте Haldex ничто не препятствует движению даже в сложных дорожных условиях (например, в дождь, град или снегопад). Распределение крутящего момента между передней и задней осью постоянно управляется электроникой. Тяговое усилие передаётся то на переднюю, то на заднюю ось, а Вы только наслаждаетесь надёжной динамикой.

Полный привод помогает не только на дороге, но вне дорог тоже. Подъёмы до 36° или преодоление брода до 30 см глубиной не составят проблемы для привода 4MOTION. Познайте его удивительные возможности, отправляясь в ранее неизведанные Вами места вдали от асфальтовых дорог! 4MOTION доступен только вместе с 6-ступенчатой ручной коробкой передач, с двигателями R5 TDI, мощностью 96 кВт и 128 кВт, и с бензиновым двигателем V6, мощностью 173 кВт. 4MOTION превратит каждую поездку в приключение! Вы можете выбирать сложнейшие трассы, совершенно ничего не опасаясь.

* Измерение при полной загрузке и макс. скорости 30 км/ч.

** На первой передаче в Multivan с двигателем 2,5 л R5 TDI (128 кВт) и при массе автомобиля 2,5 т (частичная загрузка, стандартное шасси).



01



02



03

01 Подушка безопасности водителя.

02 Лампочка ABS.

03 Система ESP, включающая ассистент экстренного торможения.

Безопасность для всех и всегда.

Все функции в Multivan чётко распределены. Пока Вы и пассажиры наслаждаетесь поездкой, Multivan заботится о Вашей безопасности. В базовом оснащении автомобиль комплектуется пакетом взаимодействующих электронных систем – ABS, EDL, ASR/EBC*, ESP (антиблокировочная тормозная система, электронная блокировка дифференциала, система контроля тяги, электронная система стабилизации, включая усилитель экстренного торможения (EBA), электронное распределение тормозного усилия (EBD) с режимом дотормаживания задней оси). Эти системы за доли секунды включаются в управление двигателем и тормозами в критических дорожных ситуациях. В комплекте с фаркопом добавляется программа стабилизации прицепа, которая поможет Вам сохранить контроль над автомобилем в опасных ситуациях даже при большой массе прицепа. Дополнительную защиту создают фронтальные, боковые подушки безопасности, а также подушки безопасности для защиты головы водителя и переднего пассажира.

Multivan обеспечивает высокий уровень безопасности и для самых маленьких пассажиров: крайние места трёхместного заднего дивана и индивидуальные сиденья в салоне оснащены креплением детских кресел ISOFIX. Таким образом, детские сиденья прочно соединяются с конструкцией машины. Индивидуальные сиденья Вы можете по желанию оснастить встроенными детскими местами, которые станут незаменимы во время долгих поездок. Следовательно, не имеет значения, кто находится в Multivan: ведь он обеспечивает высочайший уровень безопасности для всех пассажиров.

* EBC не применяется для 4MOTION.



**У Multivan есть характер,
а какой – определяете Вы.**









Multivan Comfortline – для любых целей.

Какие планы у Вас на сегодня?

С Multivan Comfortline ничто не помешает Вашей жажде приключений. Не имеет значения, что Вам сейчас нужно: переместить кого-то или что-то – этот автомобиль предоставляет Вам достаточно пространства, чтобы осуществить любой план. Всё, что понадобится для достижения Ваших целей, уже есть в Multivan Comfortline. Он способен на невероятные изменения и быстро приспосабливается к любой ситуации. К тому же, Multivan подвижный и манёвренный, как легковой автомобиль, но может позволить гораздо больше!





**Дни проходят —
бесконечные возможности остаются.**

Лучшие впечатления возникают в дороге.

Устроившись в Multivan Comfortline, Вы сразу попадаете в царство приятных впечатлений. Каждый день, в любой поездке Вы получаете истинное наслаждение от комфорта. Как и в любом Volkswagen, рулевую колонку можно регулировать по вылету и высоте. Комфортабельные сиденья в образцовой эргономичной кабине регулируются по высоте и снабжены регулируемыми подлокотниками и поясничными опорами. По Вашему желанию мы можем установить поворотные передние сиденья. Пассажирский салон также обеспечивает полный комфорт: трёхместный диван и индивидуальные сиденья могут при необходимости передвигаться при помощи системы направляющих. За раскладным столиком, установленным в боковой стенке, Вы можете спокойно обсудить планы путешествия. По Вашему желанию мы можем установить дополнительную сдвижную дверь слева и многофункциональный стол вместо раскладного. Многофункциональный стол можно передвигать по направляющим в полу. Высококачественное ковровое покрытие пола и отделка интерьера, а также опциональные автоматический кондиционер Climatronic и кожаный салон сделают пребывание в Multivan максимально приятным, и не имеет значения, как долго длится Ваша поездка.



- 01** Панель приборов Multivan Comfortline.
- 02** Люк в кабине (опция).
- 03** Пассажирский салон со второй сдвижной дверью и многофункциональным столом (опции).
- 04** Солнцезащитная шторка в пассажирском салоне.
- 05** Холодильник (опция).







Multivan длиннобазный: для тех, у кого большие планы.

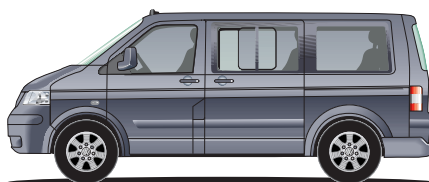
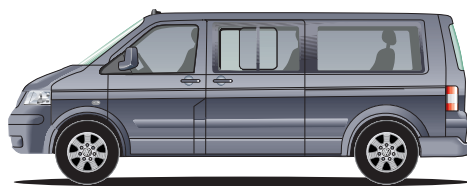

**На 40 сантиметров
больше свободы!**

В длиннобазном Multivan есть место для всего, кроме компромиссов. Ведь он обладает удлинённым на 40 см кузовом, что даёт больше простора Вашим ногам, а Ваши попутчики чувствуют себя удобно в долгих поездках. Вы также можете использовать дополнительное свободное пространство для багажа. Длиннобазный Multivan может без труда разместить до 8 человек; и у Вас есть возможность отправиться с компанией в незабываемую поездку.

Место для личности и личного.

Мы рады всем друзьям! Стандартно в длиннобазном Multivan установлено шесть комфортабельных сидений, но по желанию мы можем поставить до восьми. У этого варианта есть не только больше места для людей, но и больше пространства для идей: до трех индивидуальных сидений, плюс трехместный диван, плюс многофункциональный стол: они легко передвигаются с помощью системы направляющих, которые проходят через весь пассажирский салон. Таким образом, Вы можете организовать внутреннее пространство по своему усмотрению, например, без проблем перевозить громоздкие предметы.

Для установки на систему направляющих можно дополнительно приобрести разное специальное оборудование: например, внутреннее устройство для установки велосипедов (до 4 штук) — в том случае, если во время поездки Вы захотите произвести разведку местности не на четырёх, а на двух колёсах.



01 Панель приборов длиннобазного Multivan.

02 Удлиненный на 40 см салон с системой направляющих.

03 Салон с шестью сиденьями.

04 Салон с восемью сиденьями.









**Исключительное
оснащение для
исключительного
универсала.
Multivan Highline.**

Multivan Highline соединяет в себе трансформируемость с комфортом на самом высоком уровне. Именно эта комплектация является идеальным ассистентом для любых Ваших дел как на работе, так и дома или в отпуске. Внешне машина сдержано-благородна и элегантна, внутри высококачественные материалы создают приятную утончённую атмосферу в салоне. Здесь даже самые маленькие детали соответствуют самым большим ожиданиям. Ведь настоящее совершенство не знает компромиссов.

Можно многое поменять, но всегда салон останется идеальным.

Одно нажатие кнопки на радиоключе – и электрические сдвижные двери плавно раскрываются. За ними открывается великолепный салон с декоративной отделкой из натурального дерева или алюминия и с изысканной обивкой из алькантры с кожей или (опционально) полностью кожаный салон. За многофункциональным столом Вы можете вести переговоры или наслаждаться чтением – система потолочных светильников создают приятное освещение. Тонированное остекление отгородит Вас от любопытных взглядов. Панель приборов с индикаторами в хромированном обрамлении в кабине расставит правильные акценты. При помощи многофункционального рулевого колеса (опция) можно управлять навигационной системой (опция). Если же Вы заказываете подготовку для мобильного телефона, им также можно пользоваться, не снимая рук с руля.



- 01 6-приборная панель Multivan Highline.**
- 02 Climatronic.**
- 03 Декоративные вставки из дерева в кожаном салоне цвета Серый «Art» (опция).**
- 04 Светильники для чтения на потолке.**
- 05 17"-колеса литые диски SOLACE (серийное оснащение с двигателем V6).**





Ехать, отдыхая. Работать, отдыхая.

Люкс-пакет «Executive» для Multivan Highline

Люкс-пакет «Executive» для Multivan Highline обеспечивает невероятно высокий комфорт, при этом Вы демонстрируете хороший стиль. Уже только его внешний вид говорит сам за себя. Би-ксеноновые фары, затемнённые задние фонари и блестящий хром заботятся о создании неповторимого впечатления. И внутри автомобиля ни одно желание не останется неисполненным: благородный деревянный декор, два супер-комфортных отдельных люкс-сиденья с подогревом, подлокотники с практичными отделениями для мелочей и расположенная посередине консоль, в которую вмонтирован небольшой холодильник на 8,5 литров, создают роскошную атмосферу. По желанию Вы можете выбрать 18-дюймовые литые колеса известной ганноверской фирмы AZEV «R» или «TS». Опционально возможна установка DVD-плеера с раскрывающимся жидкокристаллическим 10,2-дюймовым монитором в потолке.



- 01** Пассажирский салон Multivan Highline с люкс-пакетом «Executive».
- 02** Заднее сиденье в кожаном исполнении.
- 03** Консоль с холодильником и отделением для мелочей.
- 04** Монитор, вмонтированный в потолок (опция).
- 05** Би-ксеноновые фары.



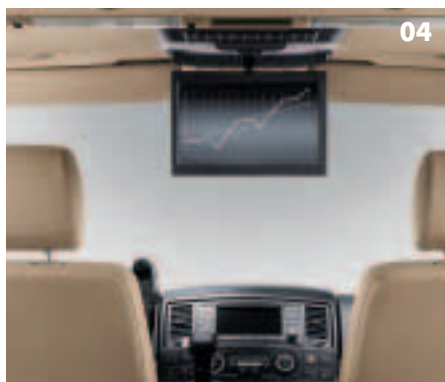

Оснащение Multivan: Кузов и шасси



Фары

Прозрачные галогеновые фары с рефлекторной оптикой.
По желанию устанавливается омыватель фар.

Стандартно



Противотуманные фары

Передние противотуманные фары интегрированы в бампер.

Опция для Comfortline Стандартно для Highline



Тонированное остекление

Стекла с темной тонировкой защищают от любопытных взглядов на 90 процентов.

Опция для Comfortline Стандартно для Highline

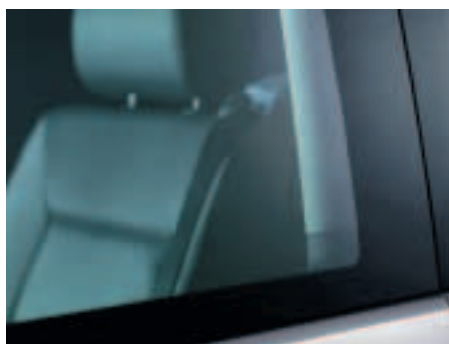

Теплозащитное остекление.

Стекла с теплозащитной тонировкой зеленоватого оттенка снижают степень нагрева салона при попадании солнечного света.

Стандартно для Comfortline Опция для Highline



Колпаки

Колпаки для 16"-стальных колес.

Стандартно для Comfortline

Легкосплавные колёсные диски «MIYATO» 6,5 J x 16

С шинами 215/65 R16 C .

(не подходят для автомобилей, имеющих бензиновый двигатель 3,2 л V6).

Опция для Comfortline



Легкосплавные колёсные диски «L.A.» 7 J x 16

С шинами 235/60 R16

(не подходят для автомобилей, имеющих бензиновый двигатель 3,2 л V6).

Опция для Comfortline Стандартно для Highline



Легкосплавные колёсные диски «SOLACE» 7 J x 17

С шинами 235/55 R17 .

(Для автомобилей с двигателем 2,5 л R5 TDI®,
Стандартно для автомобилей с бензиновым двигателем 3,2 л V6).

Опция



Легкосплавные колёсные диски «MAINE 5» 7.5 J x 17

С шинами 235/55 R17 .

Опция



Оснащение Multivan: Салон



Трёхместный диван с откидывающимся центральным подлокотником

При обивке Кожа/Алькантра или полностью кожаной трёхместный диван имеет откидывающийся центральный подлокотник.

Опция для Comfortline Стандартно для Highline



Многофункциональный стол

Многофункциональный стол может складываться и передвигаться на направляющих. Кроме того, он имеет различные отсеки для мелочей. Позволяет зафиксировать поверхность справа, слева или по центру.

Опция для Comfortline Стандартно для Highline

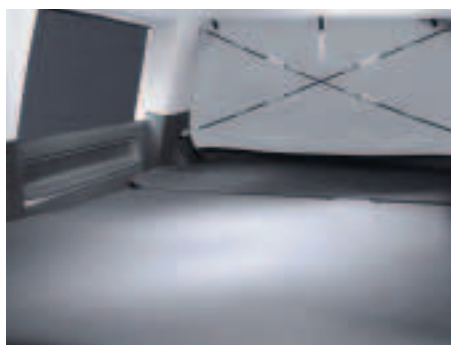

Пакет «Good Night»

В пакет входят занавески/шторы на окна для затемнения, матрас, а также три ящика для хранения под трехместным диваном.

На рисунке изображен пакет «Good Night» с полкой «MultiFlexBoard».

Опция



Полка «MultiFlexBoard»

Полка «MultiFlexBoard» с мягкой обшивкой закрепляется на системе направляющих. Она отделяет багажник и расширяет спальное место. При заказе полок MultiFlexBoard отсутствует шторка багажника.

Опция



«Холодильник - термос»

Поставляемый дополнительно холодильник - термос имеет электронное управление и предназначен для охлаждения и разогрева. Вместимость составляет 32 л. В него помещаются 1,5-литровые бутылки горизонтально и 1-литровые бутылки вертикально.

Опция

Оснащение Multivan: Безопасность

Встроенное детское сиденье

В Multivan можно заказать до 4 встроенных детских сидений в салоне. Они доступны во всех вариантах обивки и интегрированы в индивидуальные сиденья. Предназначены для безопасной перевозки детей в возрасте от 9 месяцев до 12 лет. Сиденья оснащены встроенными подушками и специальным 5-точечным фиксирующим ремнём.

Опция



Крепление для детского сиденья ISOFIX

Крепления для детского сиденья ISOFIX находятся на индивидуальных сиденьях в салоне и на крайних местах трёхместного дивана.

Стандартно



Сетчатая разделительная перегородка

Разделительная сетка для багажа может быть растянута на точках крепления на 2-й или 4-й стойках.

Опция



Такелажные петли

Для закрепления багажа в пассажирском салоне находятся четыре, а в багажнике – две хромированные петли.

Стандартно



Оснащение Multivan: Функциональное оборудование



Радио Delta

CD-ресивер Delta — это AM/FM радиоприёмник RDS с CD-проигрывателем и 8 динамиками.

Поставляемый в качестве опции CD-чейнджер на 6 дисков управляется с панели магнитолы.

Опция



Радионавигационная система

... с цветным широкоформатным дисплеем. Обеспечивает динамический расчет маршрута до цели. Встроенный DVD-ROM-плеер для носителя с картой может проигрывать CD-Audio диски. Система может и управлять дополнительным CD-чейнджером. Имеется дополнительный аудиовход для подключения, например, MP3-плеера.

Опция



Акустическая система «Dynaudio» High-End

Активная акустическая система «Dynaudio» включает цифровой 10-канальный усилитель и 10 динамиков.

Недоступна в сочетании с Digital Voice Enhancement.

На рисунке изображен Multivan Highline.

Опция



Система Digital Voice Enhancement (DVE)

С помощью микрофонов, расположенных в потолке салона, облегчается общение между водителем и пассажирами. Digital Voice Enhancement доступна в сочетании с радионавигационной системой или радио Delta с активной акустикой (не Dynaudio). Если имеется устройство для громкой мобильной телефонной связи, то оно тоже комбинируется с DVE.

Опция



Подготовка для мобильного телефона

Позволяет установить телефон в удобном месте на передней панели. Для подключения телефона к системе необходимо приобрести адаптер. (что бы узнать перечень поддерживаемых мобильных телефонов, обратитесь к официальному дилеру Volkswagen.)

Опция

Climatronic

Электронный трёхзонный климат-контроль с функцией использования остаточного тепла, датчиком качества воздуха и дисплеем для настройки индивидуальной температуры в каждой из трёх зон (кабина слева и справа, салон).

Опция для Comfortline ● Стандартно для Highline



Автономный воздушный отопитель

Воздушный отопитель работает независимо от отопительной и вентиляционной систем и может дооснащаться дистанционным управлением.

Возможна поставка дополнительных водяных отопительных устройств.

Опция



Зеркало заднего вида с автоматическим затемнением

Электрохроматическое зеркало заднего вида распознаёт при помощи фотоэлемента слишком яркий свет фар сзади и затемняется.

Опция для Comfortline ● Стандартно для Highline



Люк

Сдвижной/отклоняющийся стеклянный люк со спойлером и непрозрачной шторкой. Оснащается электрическим управлением с автоматической защитой.

Опция



Солнцезащитные шторки

Встроенные солнцезащитные шторки размещены на боковых стеклах пассажирского салона. Они снижают степень нагрева салона и задерживают блики.

● Стандартно



Оснащение Multivan: Функциональное оборудование



Охлаждаемый перчаточный ящик

Запирающийся охлаждаемый перчаточный ящик расположен рядом с сиденьем переднего пассажира.

● Стандартно



Противоугонная сигнализация

Сигнализация с автономной сиреной срабатывает от контактов, расположенных в дверях. Имеется более продвинутый вариант, оснащённый дополнительно датчиками движения в кабине и салоне, а также сенсор наклона для защиты от буксировки.

○ Опция для Comfortline ● Стандартно для Highline



Освещение подножки

Освещение подножки с надписью «Multivan», находится в кабине и в салоне.

● Стандартно для Comfortline



Освещение подножки HIGHLINE

Освещение подножки с надписью “HIGHLINE” находится в кабине и в салоне.

● Стандартно для Highline



Центральный замок с дистанционным управлением.

Дистанционное радиоуправление (слева) позволяет открывать/закрывать все двери (серийная комплектация). Дополнительно оно позволяет также управлять электрическими сдвижными дверями. Через отдельный пульт дистанционного управления (справа) управляется автономный отопитель.

○ Опция

Розетки 12В

Одна розетка 12 В с подсветкой находится в кабине водителя, вторая – в багажнике, ещё одна – в пассажирском салоне.

● Стандартно



Внутренний держатель велосипедов

Модульный внутренний держатель на два, три или четыре велосипеда монтируется на системе направляющих. Для использования нужно демонтировать передние индивидуальные сиденья и сдвинуть диван.

○ Опция



Омыватель фар

работает при включенном ближнем или дальнем свете. Срабатывает автоматически при каждом пятом такте очистки лобового стекла.

○ Опция



Парктроник

Встроенные в передний и задний бампер ультразвуковые датчики облегчают парковку и маневрирование в стеснённых условиях при помощи звуковых сигналов.

○ Опция



Съемный фаркоп

С двигателем 1,9 TDI можно буксировать прицеп с максимальной массой 2,2 т.; с бензиновым 2,0 л — 2,0 т; с двигателем 2,5 R5 TDI или бензиновым двигателем V6 - 2,5 т. Благодаря стандартному комплексу ESP Multivan с фаркопом устанавливается программа стабилизации прицепа.

○ Опция



Опции от Заводского центра спецавтомобилей



Хромированная выпускная труба

Стальная двойная круглая накладка.
Предлагаются также варианты другого дизайна.

Опция



Рулевое колесо с отделкой деревом и кожей

Многофункциональный руль обтянут кожей и частично отделан деревом. Он позволяет управлять круиз-контролем, радио, навигационной системой и мобильным телефоном, если подготовка для мобильного телефона заказана.

Опция



DVD-система для пассажиров салона

Складывающийся вверх широкоформатный ЖК-монитор 10,2" со встроенным DVD-плеером заботится о приятном времяпрепровождении пассажиров салона. Управляется при помощи кнопок на корпусе или входящего в комплект пульта дистанционного управления. Звук передается через два инфракрасных наушника, которые также входят в комплект. Полностью независим от штатной аудиосистемы.

Опция



Интерфейс для iPod

Интерфейс для iPod в перчаточном ящике. Нажимать кнопки на iPod не требуется: он управляется через радио, навигационную систему или многофункциональным рулем. Адаптер одновременно заряжает аккумулятор iPod. При входящем/исходящем звонке iPod автоматически делает паузу.

Опция



Камера заднего хода

Камера заднего хода, расположенная под ручкой задней двери, обеспечивает большую безопасность при парковке. Доступна только в комплекте с навигационной системой, на цветной экран которой выводится изображение с камеры.

Опция

Би-ксеноновые фары

с совмещённым источником ближнего и дальнего света + дополнительный источник дальнего света под прозрачным стеклом. Оснащаются автоматическим быстродействующим регулятором наклона пучка света, который гарантирует наилучшее освещение при любой загрузке машины и не ослепляет встречный поток.

Устанавливаются только вместе с омывателем фар.

Опция



Затемненные задние фонари

придают строгую элегантность.

Опция



Байкер-пакет

Комплект для загрузки и перевозки мотоцикла. В комплект входит электрическая лебедка. Комплект можно приобрести как аксессуар.

Опция



Литые колёсные диски AZEV «TS» R18 с шинами 255/45/R18

чёрного и серебристого цвета.

Опция



Внедорожные шины

имеют глубокий протектор и могут покорить самый сложный ландшафт.

Опция



Оригинальные аксессуары Volkswagen®.



Внешний держатель велосипедов на задней двери

- для перевозки максимум 4 велосипедов. Выполнен из анодированного алюминиевого профиля. Частично собран, поэтому особенно легко закрепляется. Устройство не затрудняет открывание задней двери. Собственная масса — 13 кг. Грузоподъемность — 60 кг.

○ Опция



Базовые поперечные реллинги

подходит для многих дополнительных приспособлений – от держателей доски для серфинга до крупногабаритного контейнера. Сделан из аэродинамичных алюминиевых частей с пластиковым покрытием. Масса около 5.6 кг. Проверен на краш-тестах.

○ Опция



Держатель для сёрфборда

Для удобной транспортировки одной или двух досок для сёрфинга. Включает два держателя и два фиксирующих ремня. Легок и прост в эксплуатации.

○ Опция



Держатель для лыж и сноуборда

Для безопасной транспортировки до 6 пар лыж или 4 сноубордов. Держатель закрывается. Его можно быстро и просто загрузить или разгрузить благодаря практичной функции стягивания.

○ Опция



Закрытый универсальный короб

Дополнительный багаж может быть убран в аэродинамический короб, сделанный из высококачественного пластика. При необходимости короб может быть открыт с любой стороны. Система T-track позволяет коробу надежно удерживаться на базе. Размер: 190x90x38 см. Масса около 25 кг. Вместимость 450 литров.

○ Опция

Bobsy G0 child's seat plus ISOFIX

Детское защитное кресло Bobsy G0 подходит для младенцев до 15 месяцев (массой до 13 кг). Надёжно крепится к сиденью обеспечивая максимальную защиту. Ремень безопасности оптимален и удобен для ребенка. Дополнительная защита обеспечивается высокой боковой поддержкой и глубоким посадочным местом.

Опция



Bobsy G1 ISOFIX duo plus

Безопасность кресла обеспечивают крепёжные механизмы ISOFIX, поэтому надёжность и лёгкость монтажа выше всяких похвал. Ремень безопасности может быть зафиксирован под тремя различными углами, что обеспечит ребенку комфорт во время путешествия. Кресло рассчитано на детей от 8 месяцев до 4х лет (массой 9-18 кг).

Опция



Вешалка

Специальная вешалка, рассчитанная на пальто средней длины, крепится к подголовнику переднего кресла. Позволит Вашей одежде всегда выглядеть «с иголочки».

Опция



Багажная сетка

Прочная сетка закрепляется карабинами на такелажные петли в багажном отделении и предотвращает скольжение груза.

Опция



Лайнер багажного отделения

Практичный защитный лайнер из химически стойкого материала. Препятствует скольжению грузов. Бортики высотой 5 см помогут содержать багажный отсек в чистоте, и не позволят жидкостям пролиться в салон.

Опция



Расход топлива

Двигатель	Бензин 2,0 л 85 кВт	Бензин 3,2 л V6 173 кВт	Дизель 1,9 л TDI 77 кВт	Дизель 2,5 л TDI 96 кВт	Дизель 2,5 л TDI 96 кВт	Дизель 2,5 л TDI 128 кВт	Дизель 2,5 л TDI 128 кВт	Бензин 3,2 л V6 173 кВт	Дизель 2,5 л TDI 96 кВт	Дизель 2,5 л TDI 128 кВт
Привод	передний привод	4MOTION	передний привод	передний привод	4MOTION	передний привод	4MOTION	передний привод	передний привод	передний привод
Коробка	Руч.	Руч.	Руч.	Руч.	Руч.	Руч.	Руч.	Авт.	Авт.	Авт.
городской цикл (л/100км)	13,7	18,6	9,5	11,2	12,4	11,0	12,2	18,0	12,3	11,9
загородный цикл (л/100км)	8,5	10,3	6,7	7,0	7,5	6,8	7,6	9,7	7,6	7,4
смешанный цикл (л/100км)	10,5	13,3	7,77	8,5	9,3	8,3	9,3	12,7	9,3	9,0
Ёмкость бака (л)	80	80	80	80	80	80	80	80	80	80

Размеры

Multivan Comfortline³, Multivan Highline³

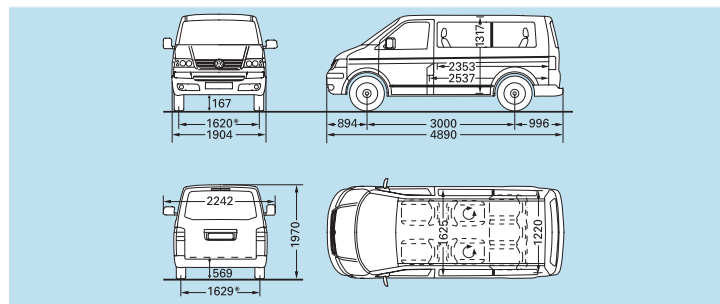

Салон/грузовой отсек, площадь/объем	4,3 м ²
Ширина/высота боковой сдвижной двери (дверей)	1.010/1.253 mm
Ширина/высота двери багажного отсека	1.446/1.262 mm
Диаметр разворота	11,9 м
Ёмкость бака	80 л

Multivan длиннобазный³

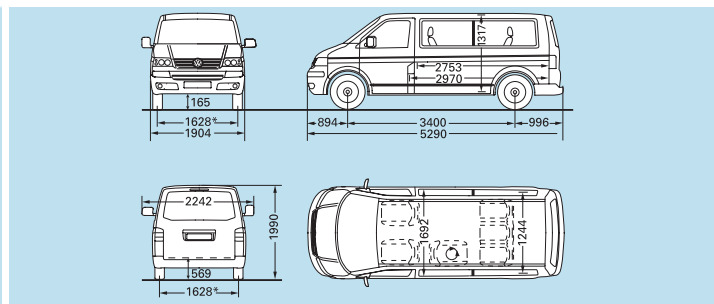

Салон/грузовой отсек, площадь/объем	5,0 м ²
Ширина/высота боковой сдвижной двери (дверей)	1.020/1.268 mm
Ширина/высота двери багажного отсека	1.485/1.295 mm
Диаметр разворота	13,2 м
Ёмкость бака	80 л

* +8мм в зависимости от размера колёс.

* +8мм в зависимости от размера колёс.

Динамические характеристики

Двигатель	Мощность (кВт)/ момент (Нм)	Коробка / Привод	Время разгона, км/ч, с		Эластичность (км/ч, с) 80-120 (4./5./6. передача)	Максимальная скорость (км/ч)
			0-80	0-100		
бензиновый 2,0 л	85 / 115	Ручная / передний	12,2	17,8	19,5/26,1/-	163
бензиновый V6 3,2 л	173 / 234	Ручная / 4MOTION	6,9	10,6	-/12,9/17,8	206 ¹
1,9 л TDI	77 / 104	Ручная / передний	11,3	18,4	17,3/23,6/-	159
2,5 л TDI	96 / 130	Ручная / передний	9,6	15,3	-/15,8/20,6	168
2,5 л TDI	96 / 130	Ручная / 4MOTION	9,8	16,3	-/18,0/24,0	165 ¹
2,5 л TDI	128 / 174	Ручная / передний	8,3	12,2	-/12,9/17,2	188
2,5 л TDI	128 / 174	Ручная / 4MOTION	8,2	12,5	-/13,7/18,3	184
бензиновый V6 3,2 л	173 / 234	Автоматическая / передний	7,2	10,5	7,4	205 ¹
2,5 л TDI	96 / 130	Автоматическая / передний	9,8	15,4	13,7	164
2,5 л TDI	128 / 174	Автоматическая / передний	8,5	12,3	8,9	183

Примечания:

³ Данные всех измерений установлены для стандартного шасси. В зависимости от комплектации значения высоты могут колебаться в пределах ± 20 мм.

Высота автомобиля зависит также от выбранных шин. В зависимости от размерности шин высота автомобиля может колебаться в пределах ± 5 мм.

Масштаб на приведённых чертежах не выдержан.

1. Максимальная скорость достигается на 5-й передаче

2. При полностью выжатой педали акселератора.

Приведённые здесь значения рассчитывались для автомобилей без опций. Для грузовых и грузопассажирских автомобилей: при половине полезной нагрузки. Собственная масса автомобиля может изменяться из-за дополнительного оснащения, что влияет также на значение возможной допустимой загрузки, на мощность при движении, на расход топлива и выброс CO₂.

Допустимая нагрузка на крышу — 100 кг (при наличии 2 брусков на крыше) или 150 кг (при наличии как минимум 4 брусков на крыше),

допустимая опорная нагрузка — 100 кг.

Пожалуйста, обращайтесь к официальному дилеру Volkswagen для получения информации о конкретной спецификации автомобиля.

Volkswagen Коммерческие автомобили совместно с Фольксваген Груп Финанц представляет эксклюзивную программу кредитования автомобилей Volkswagen.

Условия программы CarePort Credit

- **Аванс - от 0%**
- **Процентная ставка от 11%** в рублях РФ, от 9% в Долларах США и Евро
- Срок кредита - до 5 лет.
- Решение о финансировании - в течение 24 часов.
- Возможность оформления кредита с остаточной стоимостью.
- Включение в ежемесячные платежи КАСКО (по желанию клиента).

Список документов минимален: паспорт, копия трудовой книжки, подтверждение дохода (справка 2-НДФЛ или в свободной форме). Для максимальной вероятности одобрения или по требованию банков-участников программы можно предоставить дополнительные документы.

Несколько банков-участников на выбор: «BSGV», «Альфа-Банк», «ЮниКредит Банк», «Росбанк», «Союз», «Уралсиб».

Посещение банка не требуется – весь процесс оформления кредита происходит в автосалоне:

1. Выбор автомобиля. Вы выбираете необходимый Вам автомобиль требуемой комплектации, заполняете простую форму заявки и передаете ее менеджеру в автосалоне.
2. Получение предложения. Менеджер автосалона в Вашем присутствии производит все необходимые расчёты и сразу делает вам предложение, после принятия которого Вы предоставляете минимальный набор документов.
3. Оформление договора. После предоставления документов оформляется кредитный договор, после подписания которого, Вы получаете выбранный Вами автомобиль!

Подробности – на нашей горячей линии или на веб-сайте (см. последнюю страницу обложки). Пример расчёта кредита смотрите в брошюре «Комплектация и цены».

Volkswagen Group Finanz (Фольксваген Груп Финанц) работает на российском рынке с 2003 года и является подразделением Volkswagen Financial Services AG — одной из крупнейших международных компаний, специализирующейся на финансовых услугах для автомобильного рынка. Volkswagen Financial Services уже более 50 лет оказывает финансовые услуги, включая кредит, страхование и лизинг в более чем 25 странах мира. За это время были накоплены специальные знания, созданы прогрессивные технологии и собственные ноу-хау, которые уже сегодня используются и в России.

Гарантия и технический осмотр

На новые автомобили Volkswagen Nutzfahrzeuge предоставляется гарантия отсутствия дефектов сроком на 2 года без ограничения пробега. Дополнительно действует гарантия отсутствия дефектов лакокрасочного покрытия и сквозной коррозии кузова:

- Гарантия отсутствия дефектов лакокрасочного покрытия на 3 года с момента продажи автомобиля покупателю.
- Гарантия отсутствия сквозной коррозии кузова на 12 лет с момента продажи автомобиля покупателю.

Гарантийный срок на Оригинальные запасные части Volkswagen® составляет 2 года с момента их установки или продажи.

Периодичность замены масла и технического обслуживания на автомобилях Volkswagen Nutzfahrzeuge для бензиновых и дизельных двигателей установлено через 15`000 км пробега или 1 год - в зависимости от того, что наступит раньше.

Поддержка корпоративных клиентов

Volkswagen Коммерческие Автомобили предлагает широкую программу поддержки международных и российских корпоративных клиентов, содержащую особые условия при приобретении и последующем обслуживании парка автомобилей. Вас могут заинтересовать наши предложения по обратному выкупу автомобиля и финансовому лизингу, контракты на полное сервисное обслуживание и различные дополнительные услуги, обеспечивающие мобильность и комфорт при эксплуатации автомобиля.

Пожалуйста, обращайтесь к официальному дилеру, участвующему в этой программе.

Цвета кузова

Стандартное
лакокрасочное
покрытие

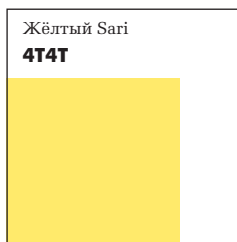
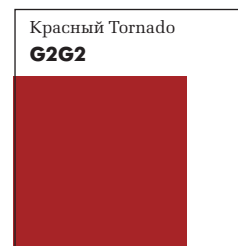
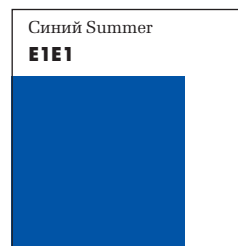

Лакокрасочное
покрытие «металлик»

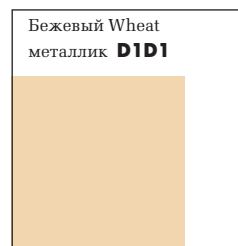
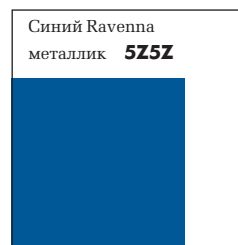

Лакокрасочное
покрытие «перламутр»

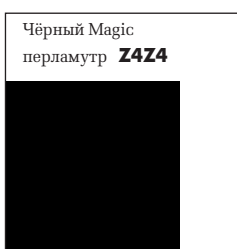

Не все цвета лакокрасочного покрытия и обивки комбинируются между собой. Точную информацию запрашивайте у дилеров Volkswagen.

Изображенные автомобили частично оснащены дополнительным оборудованием, поставляемым за отдельную плату. Некоторые представленные на рисунках элементы не входят в стандартный объем поставки. Все указанные сведения о комплектации, внешнем виде, значениях мощности, габаритных размерах, массе, расходе топлива и эксплуатационных затратах соответствуют состоянию на момент подписания каталога в печать.

Мы сохраняем за собой право на внесение изменений.

TDI® и 4MOTION® являются зарегистрированными торговыми знаками предприятий группы Volkswagen в Германии и других странах.

Приведённые здесь образцы цветов и обивок могут служить только в качестве ориентиров, так как типографская печать не может передать цвета настоящего лакокрасочного покрытия.

Материалы и обивки.

